



CS 515



Service-Anleitung Service Manual Instructions de Service

Technische Daten Meßwerte = typische Werte	Technical data Measured values = typical values	Caractéristiques techniques Valeurs mesurées = valeurs typiques	
Riemenantrieb tacho-geregelter Gleichstrommotor	Belt drive tacho-controlled DC motor	Entraînement à courroie moteur à courant continu réglé par tension de génératrice	Dual DC 210-1
Netzspannungen vom Werk eingestellt	Mains voltages fixed by the producer	Tensions secteur fixées manufacturier	230 V oder, or, ou 115 V
Netzfrequenz	Line frequency	Fréquence secteur	50/60 Hz
Leistungsaufnahme	Power requirement	Consommation	1,7 VA
Plattenteller-Drehzahlen	Platter speeds	Vitesses du plateau	33 $\frac{1}{3}$, 45 U/min.
Tonhöhen-Abstimmung	Pitch control	Réglage de la hauteur du son	± 6 %
Gleichlaufschwankungen nach DIN	Wow and flutter (DIN)	Tolérances de vites (DIN)	± 0,07 %
Plattenteller nichtmagnetisch, abnehmbar	Platter non-magnetic, removable	Plateau antimagnétique, amovible	304 mm Ø
Tonarm verwindungssteifer, überlanger Alu-Rohrtonarm in kardanischer Vierpunkt-Spitzenlagerung	Tonearm distortion-free "ultra-low-mass", aluminium tubular tonearm in gimbal 4 point tip bearing	Bras de lecture bras de superlong en tube d'aluminium, antitorsion, avec suspension cardanique à quatre pointes	
Störspannungsabstand (nach DIN 45 500) Rumpel-Fremdspannungsabstand Rumpel-Geräuschspannungsabstand	Signal-to-noise ratio (DIN 45 500) Rumble unweighted signal-to-noise ratio Rumble weighted signal-to-noise ratio	Rapport signal/bruit (DIN 45 500) Signal/tension extérieure de ronflement Signal/tension perturbatrice de ronflement	48 dB 72 dB
Effektive Tonarmlänge	Effective tonearm length	Longueur efficace du bras	211 mm
Kröpfungswinkel	Offset angle	Angle de coude	26°
Überhang	Overhang	Excédent	19,5 mm
Tangentiale Spurfehlwinkel	Tangential tracking error	Angle tangentiel de l'erreur de piste	0,15°/cm Rad.
Magnet-Tonabnehmer HiFi DIN 45 500 rot R rechter Kanal grün RG rechter Kanal Masse blau GL linker Kanal Masse weiß L linker Kanal	Cartridge HiFi DIN 45 500 red R right channel green RG right channel ground blue GL left channel ground white L left channel	Cellule HiFi DIN 45 500 rouge R canal droit vert RG masse canal droit bleu GL masse canal gauche blanc L canal gauche	Dual ULM 65 E
Diamantnadel biradial	Diamond stylus biradial	Aiguille/diamant biradial	Dual DN 165 E 18 x 8 µm ○
Empfohlene Auflagekraft	Tracking force	Force d'appui	15 mN (10–20 mN)
Übertragungsbereich	Frequency range	Bande passante	10 Hz – 25 kHz
Übertragungsfaktor	Output	Facteur de transmission	3,5 mV/5 cms ⁻¹ /1 kHz
Compliance horizontal vertikal	Compliance horizontal vertikal	Compliance horizontale verticale	30 µm/mN 25 µm/mN
Tonabnehmergewicht	Cartridge weight	Poids de cellule	2,5 g
Gesamtkapazität Tonarmleitung und Tonabnehmerkabel	Total capacitance Tonearm leads and audio-cables	Capacité totale Câble du bras et câble de la cellule	ca. 160 pF
Achtung: Bei abweichender Tonabnehmerbestückung sind die erforderlichen Einstellwerte dem separaten Tonabnehmerdatenblatt zu entnehmen.	Note: If a different cartridge is used, refer to the separate cartridge data sheet for the necessary setting values.	Attention: Avec une autre cellule, se reporter à la fiche technique séparée pour les valeurs requises de réglage.	

Schaltbild / Wiring diagram / Schéma d'électrique

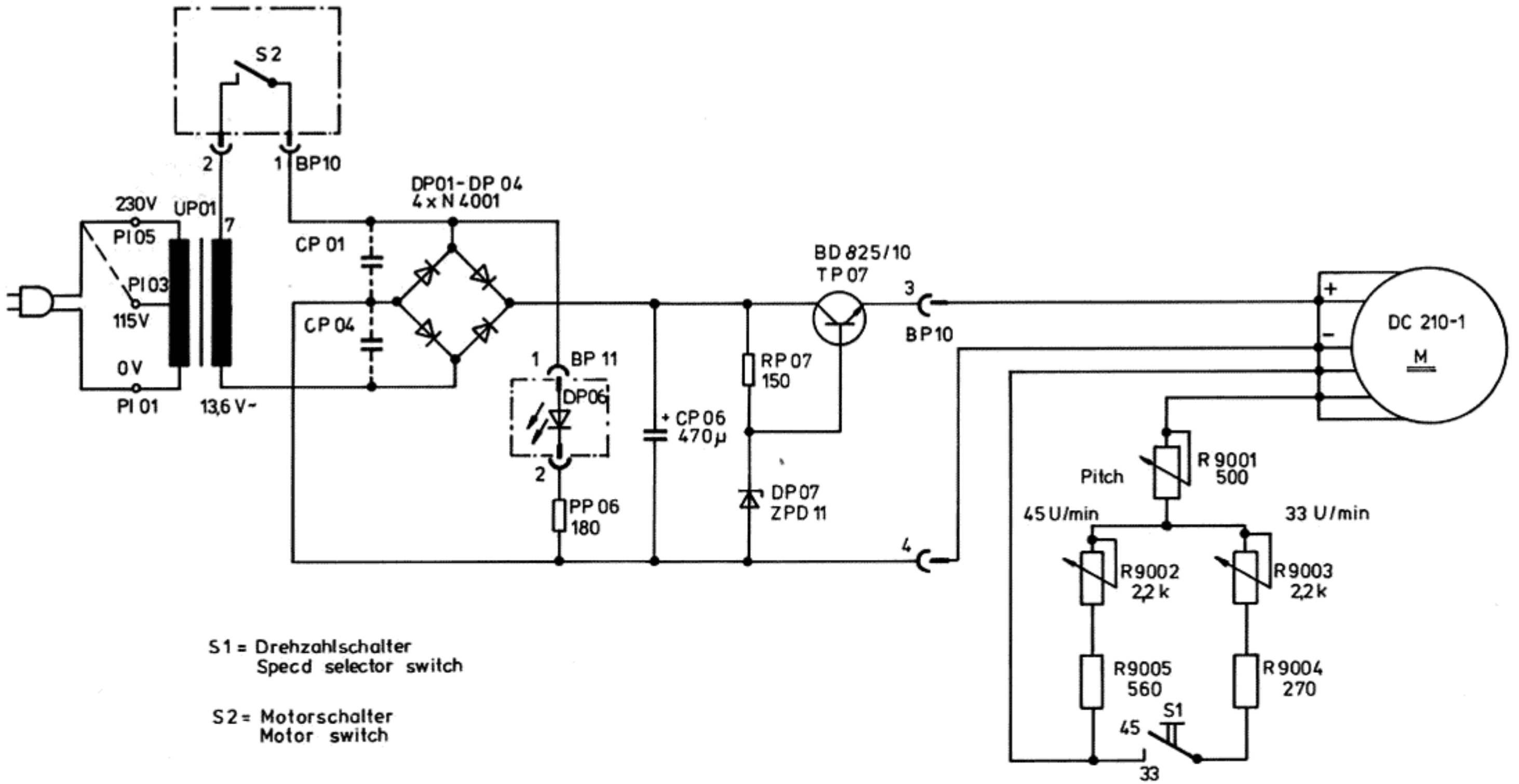

Verdrahtungsplan / Wiring schema / Schéma de câble

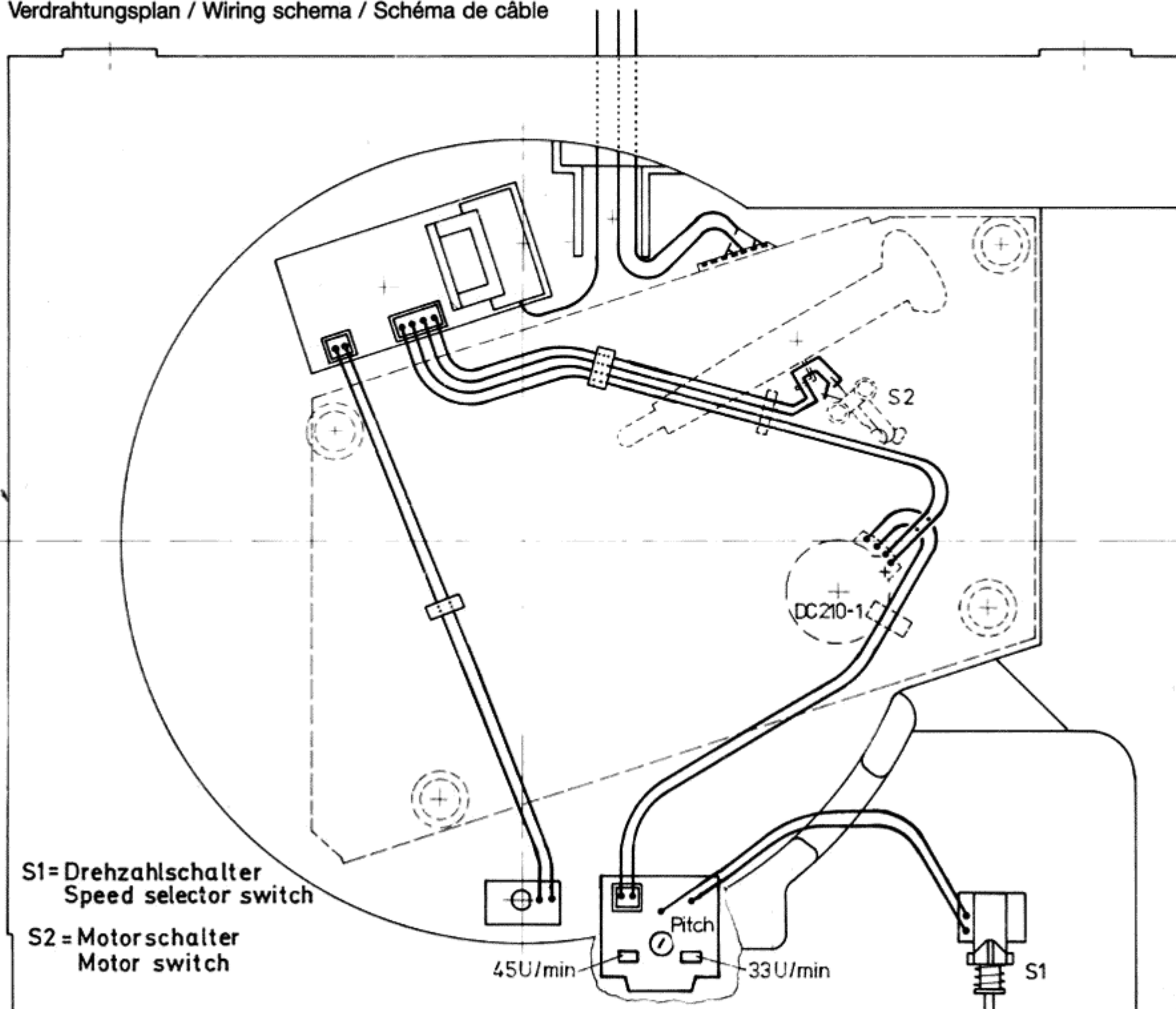

Netzplatte
Power supply board
Plaque secteur

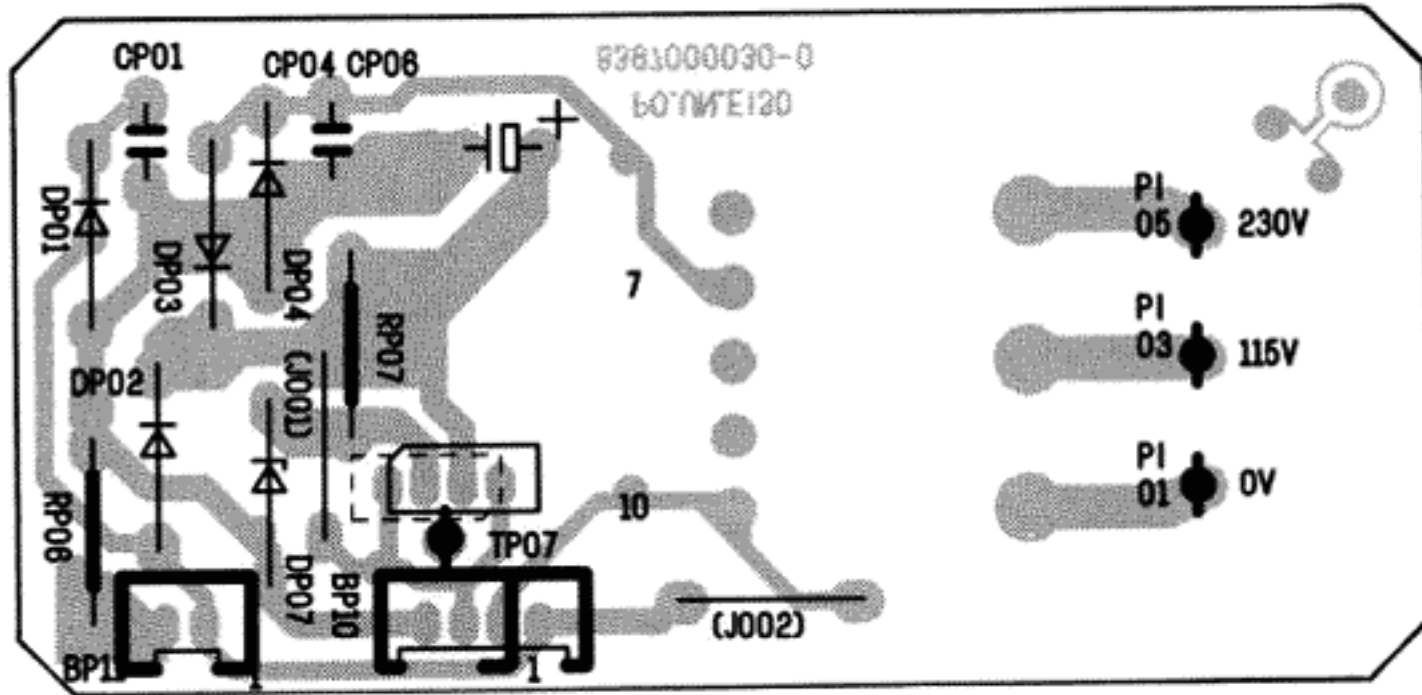

Anschlußplatte 7-polig
Connecting plate 7-pin
Plaque de branchement 7-pôles

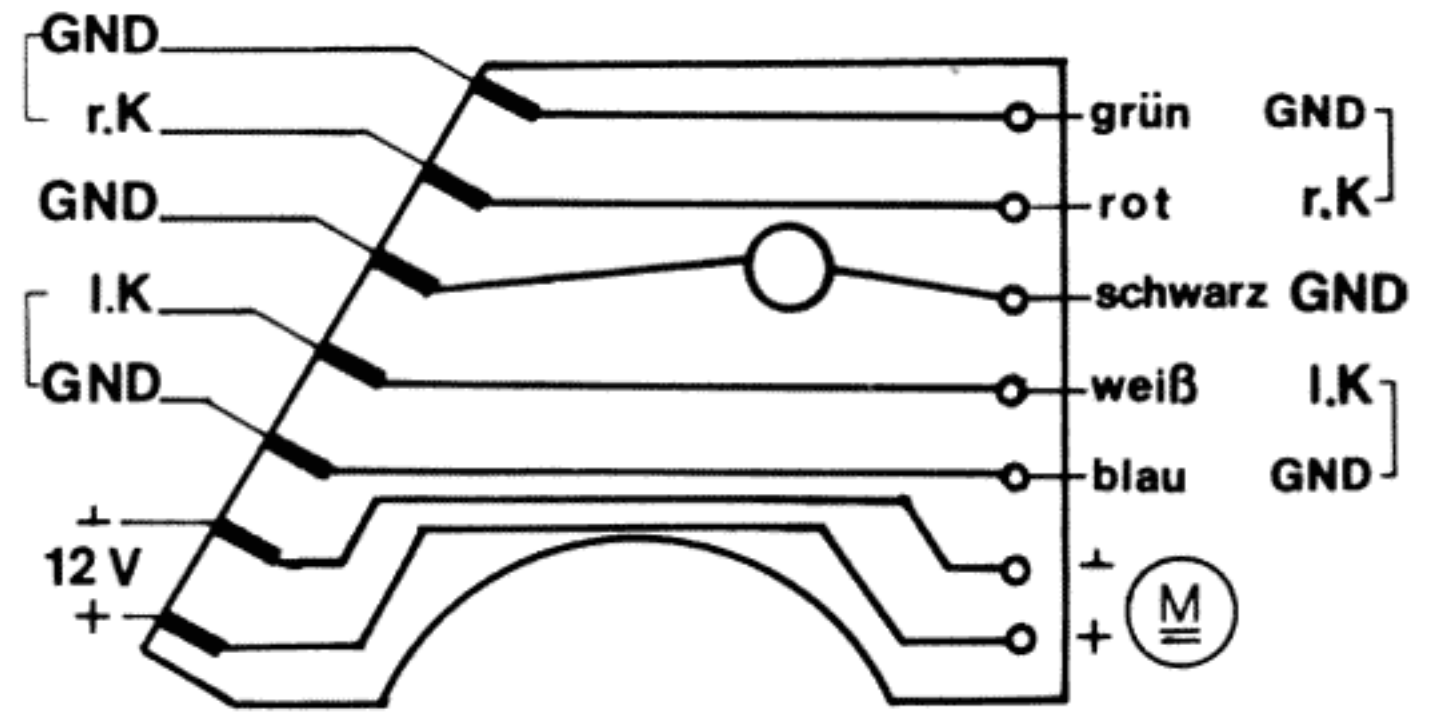

Motor und Antrieb

Der Antrieb des Plattentellers und der Kinematik erfolgt durch den tachogeregelten Gleichstrommotor Dual DC 210-1.

Einstellen der Nenndrehzahlen

1. Steller (Pitch) in Mittelstellung bringen.
2. Drehzahlumschalter in Stellung „45“ mit R 9002 Nenndrehzahl 45 U/min. einstellen.
3. Drehzahlumschalter in Stellung „33“ mit R 9003 Nenndrehzahl 33 U/min. einstellen.

Reihenfolge beachten!

Tonarm und Tonarmlagerung

Ausbau des Tonarmes kpl.

Es empfiehlt sich wie folgt vorzugehen:

1. Tonarmleitungen an Anschlußplatte **7** ablöten.
2. Hülse **86** abnehmen. Abstellschiene **30** und Zugfeder **65** am Segment **87** aushängen.
3. Haupthebel **46** abnehmen. Tonarm **84** festhalten. Befestigungsschraube des Rahmen **56** entfernen. Befestigungsschraube des Tonarmsockels **59** entfernen. Tonarm **84** an der Stellschiene **95** aushängen und abnehmen. Auf Druckfeder **60** des Heberbolzens achten!

Der Einbau erfolgt in umgekehrter Reihenfolge.

Ausbau des Tonarmes aus dem Lagerrahmen

1. Gewicht **50** entfernen. Tonarmleitungen an Anschlußplatte **7** ablöten.
2. Schraube **82** lösen. Drehknopf **81**, Scheibe **80** abnehmen.
3. Kontermutter **52** und Gewindestift **51** abnehmen. Tonarm **84** entnehmen.

Austausch des Federhauses

Tonarm **84** aus Lagerrahmen **53** wie oben beschrieben ausbauen. Federhaus **83** abnehmen.

Beim Einbau darauf achten, daß die Spiralfeder in die Aussparung des Lagers einrastet. Tonarm wieder montieren. Das Lagenspiel wie nachstehend beschrieben einstellen.

Einstellen der Tonarmlager

Der Tonarm ist dazu exakt auszubalancieren. Beide Lager erfordern kleines, gerade noch spürbares Spiel. Das Horizontal-Tonarmlager ist richtig eingestellt, wenn bei Antiskating-Einstellung „0,5“ der Tonarm ohne Hemmungen von innen nach außen gleitet. Das Vertikal-Tonarmlager ist richtig eingestellt, wenn nach Antippen der Tonarm sich frei einpendelt. Das Spiel des Horizontal-Tonarmlagers wird mit dem Gewindestift **51** eingestellt. Das Spiel des Vertikal-Tonarmlagers mit Gewindestift **54** eingestellt.

Tonarmlift

Austausch des Heberbolzens

1. Haupthebel **46** abnehmen. Lagerteil **101** entfernen und Stellschiene **95** abnehmen.
2. Steuerpimpel **85** abnehmen und Heberbolzen **60** austauschen.

Der Einbau erfolgt in umgekehrter Reihenfolge.

Justagepunkte

Abstellpunkt

Der Abstellpunkt (Abstellbereich Platten \varnothing 125–115 mm) kann durch geringfügiges Biegen der Abstellschiene **30** verändert werden.

Tonarmlift

Die Lifthöhe läßt sich durch Drehen der Schraube **58** verändern. Der Abstand zwischen Schallplatte und Abtastnadel soll ca. 5 mm betragen.

Explosionszeichnung / Exploded view / Vue explosée

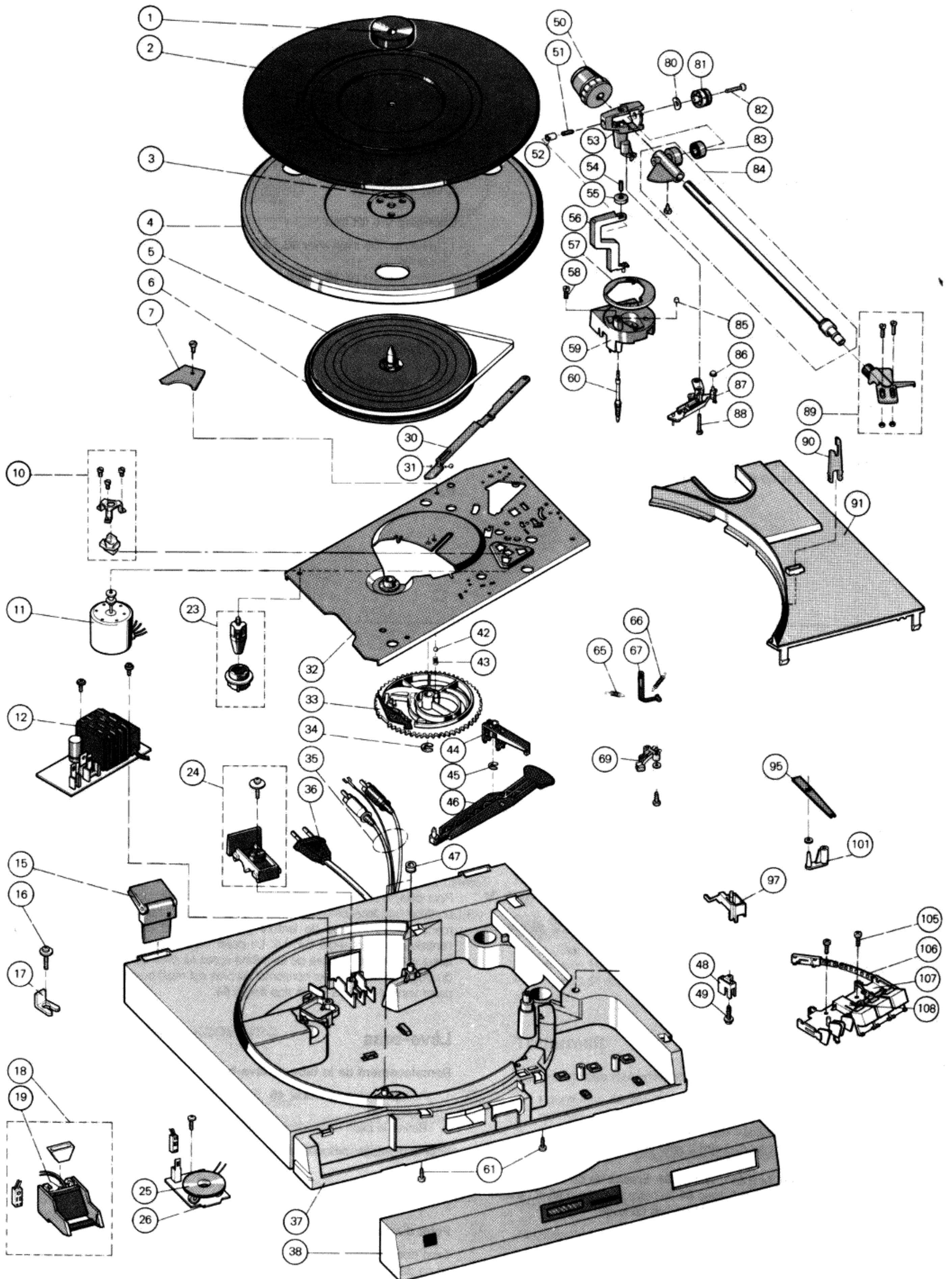

Motor and Drive

Power for the turntable platter and the changing mechanism is supplied by a tachometer controlled DC motor Dual DC 210-1.

Adjusting the rated speed

1. Set the control (pitch) in central position.
2. Set speed control switch in position "45" with R 9002 adjust the rated speed 45 U/min.
3. Set speed control switch in position "33" with R 9003 adjust the rated speed 33 U/min.

Note succession!

Tonearm and tonearm bearing

Dismantling the tonearm complete with the tonearm bearing

We recommend the following procedure:

1. Unsolder off the tonearm connections at the connection board 7.
2. Remove the sleeve 86. Disengage the shut-off bar 30 and the spring 65 on the segment 87.
3. Lift off main lever 46. Hold tonearm. Remove the lock screw on the frame 56. Remove the lock screw on the tonearm support 59. Disengage the tonearm 84 on the positioning rail 95. Remove the tonearm 84. Succession the spring on the lifting bolt 60.

Reassembly involves the reverse procedure.

Dismantling the tonearm from the bearing case

1. Remove weight 50. Unsolder off the tonearm connections at the connection board 7.
2. Remove screw 82. Remove control knob 81 and washer 80.
3. Loosen lock nut 52 and remove setscrew 51. Remove tonearm 84.

Changing the spring casing

Remove the tonearm 84 from its bearings 53 following the instructions described above. Remove the spring case 83.

Special attention must be paid to ensure that the coil spring fits in the recess of the bearing. Reassemble the tonearm. Adjust the bearing play as described below.

Adjustment of tonearm bearings

The tonearm must be exactly balance. Both bearings should have very little or no play. The horizontal tonearm bearing is correctly adjusted when the tonearm can freely slide in and out with the antiskating adjustment set to „0,5“. The vertical tonearm bearing is correctly adjusted when the tonearm freely swings back into position after being tapped. The play in the horizontal tonearm bearing can be adjusted with the setscrew 51. The play in the vertical tonearm bearing can be adjusted with the setscrew 54.

Cue control

Changing the lift bolt

1. Remove the main lever 46. Remove the bearing piece 101 and the positioning rail 95.
2. Remove the pin 85 and the lift bolt 60.

Reassembly involves the reverse procedure.

Adjustment points

Switch off point

The switch off point (switch off range record Ø 125–115 mm) can be adjusted by slightly bending the shut-off rail 30.

Tonearm lift

The lift can be varied by turning the screw 58. The distance between the record and the needle should be approx. 5 mm.

Moteur et entraînement

Le plateau et la cinématique sont entraînés par un moteur à continu réglé par tension génératrice Dual DC 210-1.

Réglage la vitesse nominales

1. Amener le régulateur (Pitch) en position médiane.
2. Amener le commutateur de vitesse à la position «45» régler la vitesse de 45 tr/mn avec le régulateur R 9002.
3. Amener le commutateur de vitesse à la position «33» régler la vitesse de 33 tr/mn avec le régulateur R 9003.

Notifiez la suite!

Bras de lecture

Démontage du bras

Il est conseillé de procéder comme décrit ci-après:

1. Dessouder les câbles du bras sur le plaque de branchement 7.
2. Enlever du douille 86. Débrayer de barre d'arrêt 30 et ressort de traction 65 du segment 87.
3. Retrier levier principale 46. Maintenir le bras 84. Enlever vis du cadre 56. Enlever vis du socle 59. Débrayer le bras 84 du barre d'ajustage 95 et l'enlever. Faire attention au ressort de pression 60 de tige de levée.

Le montage se procède en sens inverse.

Demontage du bras du support

1. Retrier le contre poids 50. Oessouder les cables du bras sur le plaque de branchement 7.
2. Desserrer la vis 82. Retrier le bouton rotatif 81 et la rondelle 80.
3. Desserrer le contre ecrou 52 et dévisser la tige filetee 51. Retrier le bras 84.

Remplacement de la cage à ressort

Démonter le bras 84 du support 53 comme décrit ci-dessus. Retirer la cage à ressort 83.

Lors du montage, veiller à ce que le ressort spiral s'encliquette dans l'évidement du palier. Remonter le bras. Ajuster le jeu du palier comme décrit ci-après.

Réglage du palier du bras

Pour cela, le bras doit être équilibré avec exactitude. Les deux paliers doivent avoir un faible jeu, tout juste perceptible. Le palier horizontal du bras est réglé correctement lorsque le bras de lecture glisse librement de l'intérieur vers l'extérieur, l'antiskating étant réglé sur 0,5. La palier vertical du bras est réglé correctement lorsque le bras s'équilibre de lui-même après lui avoir donné un petit coup du bout du doigt. Le jeu du palier horizontal du bras est réglé sur la tige filetée 51 et celui du palier vertical du bras sur la tige filetée 54.

Lève-bras

Remplacement de la tube du lève-bras

1. Retirer le levier principal 46. Enlever la partie de support 101 et la barre de réglage 95.
2. Retirer le pilon de guidage 85 et remplacement de la tube du lève-bras 60.

Pour le montage, procéder en ordre inverse.

Points d'ajustage

Point d'arrêt

Il est possible de faire varier le point d'arrêt intérieur de la zone prévue à cet effet (Ø de disque de 125–115 mm). Procéder à l'ajustage en tordant le barre d'arrêt 30.

Lève-bras

La distance entre le disque et la pointe de lecture peut être réglée à l'aide de la vis 58, elle doit être d'env. 5 mm.

Netzplatte
Power supply board
Plaque secteur

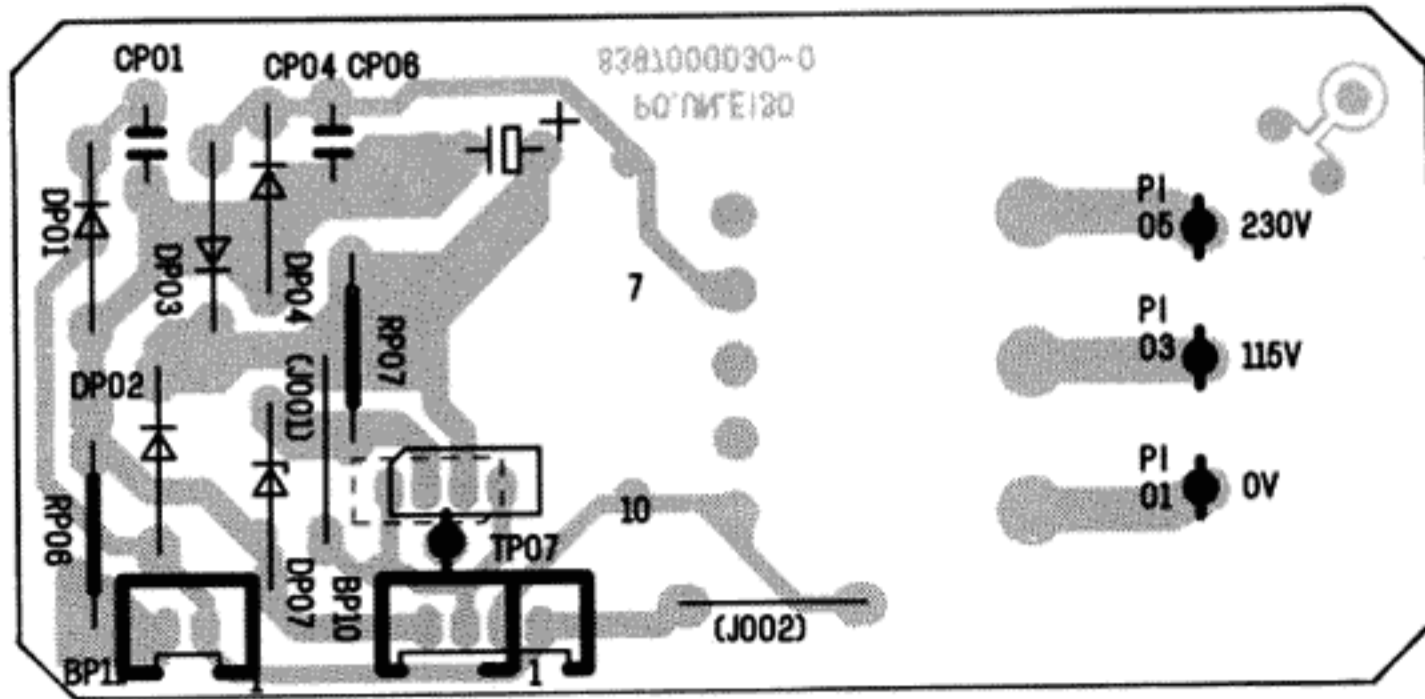

Anschlußplatte 7-polig
Connecting plate 7-pin
Plaque de branchement 7-pôles

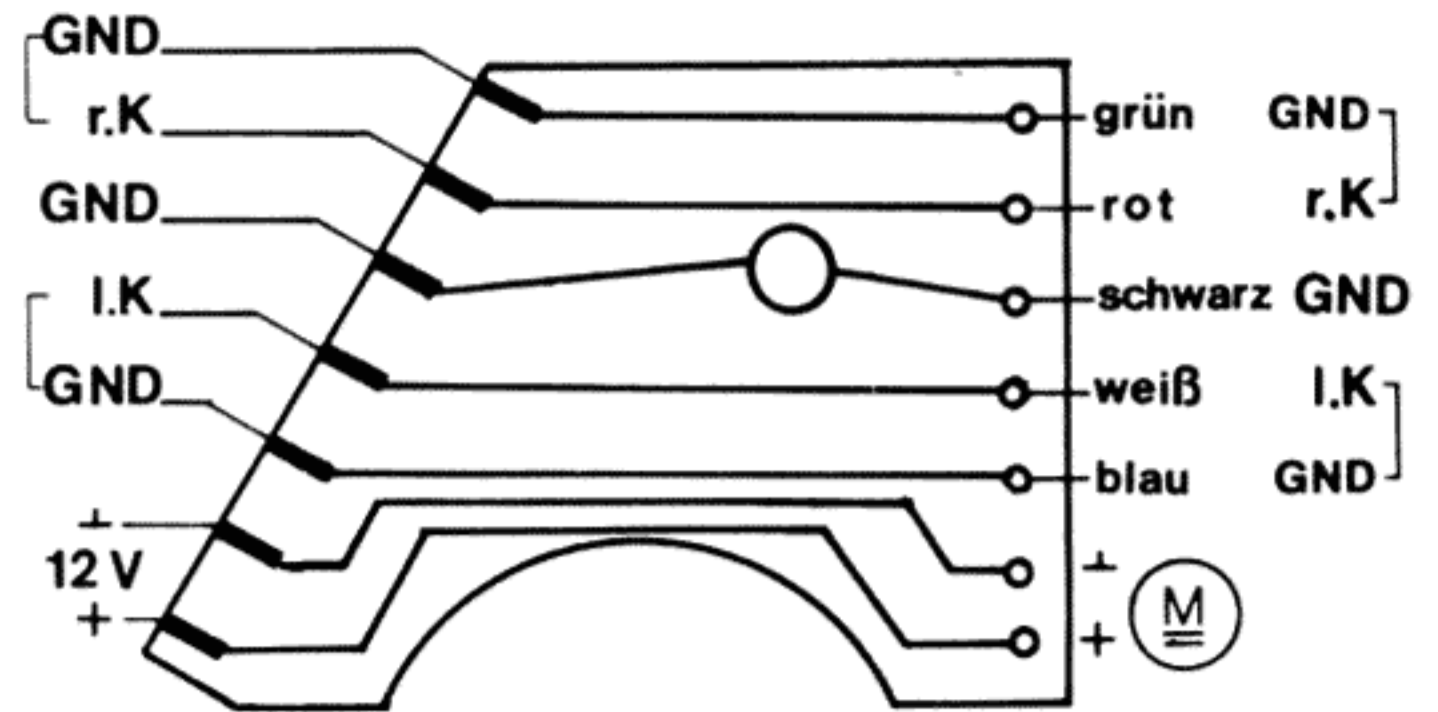

Motor und Antrieb

Der Antrieb des Plattentellers und der Kinematik erfolgt durch den tachogeregelten Gleichstrommotor Dual DC 210-1.

Einstellen der Nenndrehzahlen

1. Steller (Pitch) in Mittelstellung bringen.
2. Drehzahlumschalter in Stellung „45“ mit R 9002 Nenndrehzahl 45 U/min. einstellen.
3. Drehzahlumschalter in Stellung „33“ mit R 9003 Nenndrehzahl 33 U/min. einstellen.

Reihenfolge beachten!

Tonarm und Tonarmlagerung

Ausbau des Tonarmes kpl.

Es empfiehlt sich wie folgt vorzugehen:

1. Tonarmleitungen an Anschlußplatte **7** ablöten.
2. Hülse **86** abnehmen. Abstellschiene **30** und Zugfeder **65** am Segment **87** aushängen.
3. Haupthebel **46** abnehmen. Tonarm **84** festhalten. Befestigungsschraube des Rahmens **56** entfernen.
Befestigungsschraube des Tonarmsockels **59** entfernen. Tonarm **84** an der Stellschiene **95** aushängen und abnehmen. Auf Druckfeder **60** des Heberbolzens achten!

Der Einbau erfolgt in umgekehrter Reihenfolge.

Ausbau des Tonarmes aus dem Lagerrahmen

1. Gewicht **50** entfernen. Tonarmleitungen an Anschlußplatte **7** ablöten.
2. Schraube **82** lösen. Drehknopf **81**, Scheibe **80** abnehmen.
3. Kontermutter **52** und Gewindestift **51** abnehmen.
Tonarm **84** entnehmen.

Austausch des Federhauses

Tonarm **84** aus Lagerrahmen **53** wie oben beschrieben ausbauen. Federhaus **83** abnehmen.

Beim Einbau darauf achten, daß die Spiralfeder in die Aussparung des Lagers einrastet. Tonarm wieder montieren. Das Lagerspiel wie nachstehend beschrieben einstellen.

Einstellen der Tonarmlager

Der Tonarm ist dazu exakt auszubalancieren. Beide Lager erfordern kleines, gerade noch spürbares Spiel. Das Horizontal-Tonarmlager ist richtig eingestellt, wenn bei Antiskating-Einstellung „0,5“ der Tonarm ohne Hemmungen von innen nach außen gleitet. Das Vertikal-Tonarmlager ist richtig eingestellt, wenn nach Antippen der Tonarm sich frei einpendelt. Das Spiel des Horizontal-Tonarmlagers wird mit dem Gewindestift **51** eingestellt. Das Spiel des Vertikal-Tonarmlagers mit Gewindestift **54** eingestellt.

Tonarmlift

Austausch des Heberbolzens

1. Haupthebel **46** abnehmen. Lagerteil **101** entfernen und Stellschiene **95** abnehmen.
2. Steuerpimpel **85** abnehmen und Heberbolzen **60** austauschen.

Der Einbau erfolgt in umgekehrter Reihenfolge.

Justagepunkte

Abstellpunkt

Der Abstellpunkt (Abstellbereich Platten \varnothing 125–115 mm) kann durch geringfügiges Biegen der Abstellschiene **30** verändert werden.

Tonarmlift

Die Lifthöhe läßt sich durch Drehen der Schraube **58** verändern. Der Abstand zwischen Schallplatte und Abtastnadel soll ca. 5 mm betragen.